

W 8W  
LED  
lm 870Lumen  
t 20.000h  
Tk 3000Kelvin  
>15000x  
<0.5 s

# 992658

230V/50Hz

LED 1XLED Board 8W

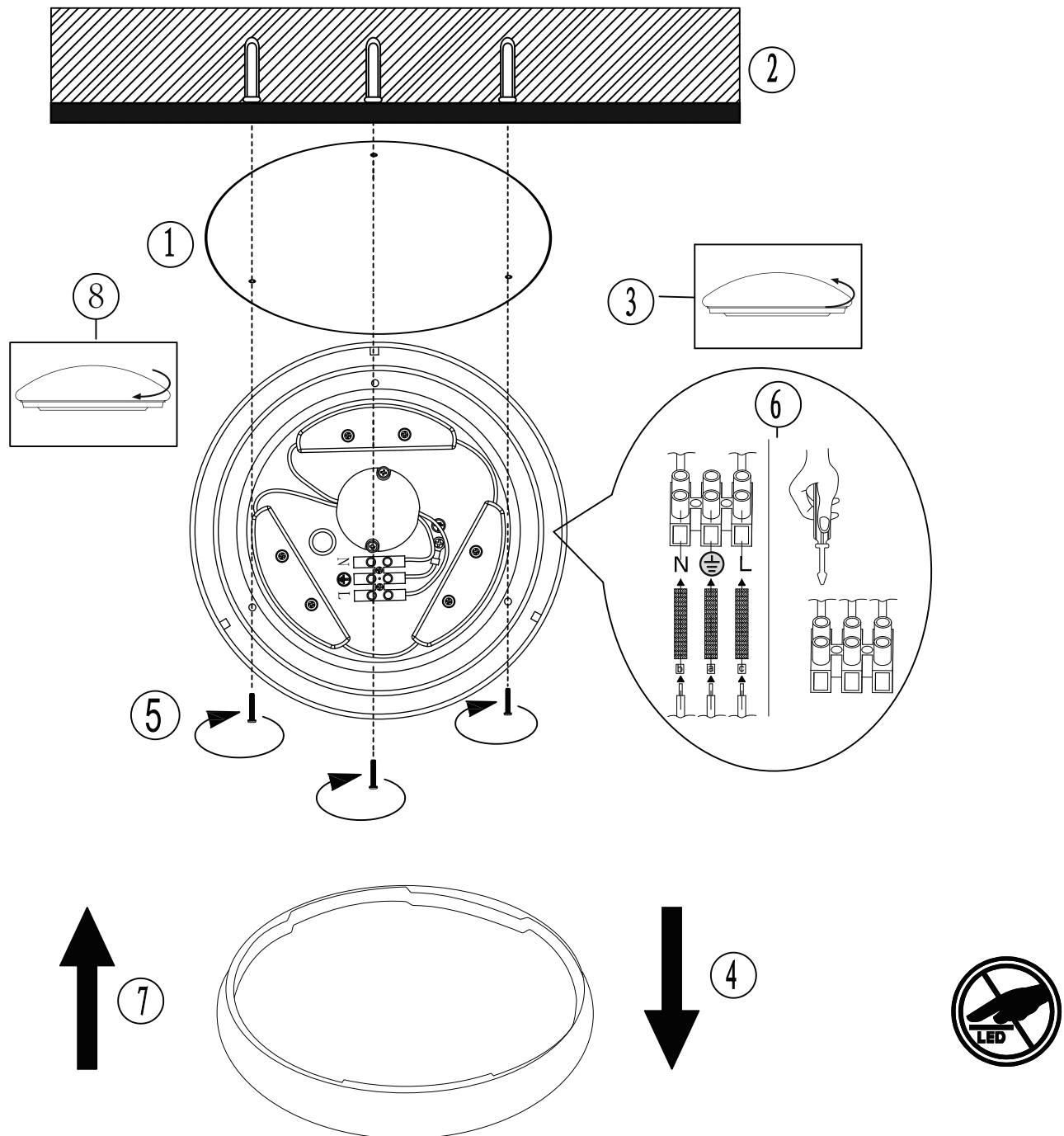

Bitte geben Sie bei technischen Fragen die Chargennummer (xxxxx-xx-xx-xxxxx-xxx) an. Diese finden Sie auf dem Typenschild.

Please let us know the batch number (xxxxx-xx-xx-xxxxx-xxx) for any technical questions. This can be found on the rating plate.

Lors de demande d'assistance technique, veuillez indiquer le numéro du lot (xxxxx-xx-xx-xxxxx-xxxx). Celui-ci se trouve sur la plaque d'identification.

11/2016

## LeuchtenDirekt

LeuchtenDirekt GmbH  
Olakenweg 36 • 59457 Werl  
Germany